

Datos Generales

Potencia máxima¹
68 kW (85 kVA)

Prime Power²
61,8 kW (77 kVA)

Frecuencia
50 Hz

Tensión
400 V / 230 V
230 V

Intensidad de corriente
123 Amps.
213,0 Amps.

Fase
3 phas.+neutr.
3 phas.

Dimensiones y Pesos

	Largo	Ancho	Altura	Peso (Seco)
Con Cabina	1980 mm (77,95 in)	865 mm (34,06 in)	1048 mm (41,26 in)	1456 Kg (3211 Lbs)
Sin Cabina	1775 mm (69,86 in)	865 mm (34,06 in)	958 mm (37,7 in)	1330 Kg (2933 Lbs)

Motor

Base	Deutz	Diámetro	108 mm (4,25 in)
Modelo Solé Diesel	SDZ-109	Carrera	130 mm (5,12 in)
Tipo	4 Tiempos	Relación de Compresión	19:1
RPM Motor	1500	Sistema de Inyección	Direct mechanical
Número de Cilindros	4	Sistema de Aspiración	Turbocharged
Cilindrada Total	4764 cc	Carcasa Acoplamiento	SAE 2
Tipo de Aceite	ACEA E5, API CH-4/SJ,	Capacidad Refrigerador	17,5 L (4,62 Gal)
Capacidad Aceite	11 L (2,91 Gal)	Disco de acoplamiento	SAE 11 1/2
Potencia	81 kW (108,62 HP)	Caudal de Refrigerante	141,45 L/Min.(37,37 Gal/
Caudal de Agua Salada	107,43 L/Min.(28,38 Gal/	Caudal de aire de admisión	5,49 m ³ /min
Refrigeración de aire	141,45 m ³ /min.		

Certificaciones: certificaciones de los motores según la normativa ISO 3046 (100 kPa de presión barométrica, 30% de humedad relativa y temperatura de 25°C).

*1 Potencia máxima: Potencia suministrada a capacidad máxima del grupo.

*2 Prime Power: Rating por ISO 3046, ISO8528-1. Capacidad de sobrecarga del 10% una hora cada 12 horas.

Detalles del Sistema de Combustible

Consumo de Combustible

25 %	6 L/Hs. (1,59 Gal/Hs.)
50 %	10,5 L/Hs. (2,77 Gal/Hs.)
75 %	15,6 L/Hs. (4,12 Gal/Hs.)
100 %	21,3 L/Hs. (5,63 Gal/Hs.)

Tipo de Combustible	Diesel
Calidad de Combustible	Diesel ASTM
Tipo de Bomba de Inyección	0
Tipo de Regulador de Bomba	

Sistema Eléctrico

Voltaje de la batería	24 V	Tipo de Solenoide de Paro	ETS
Motor de Arranque	4 kW	Alternador	35 A

Detalles de Instalación

Ø int. Manguera de Escape	90 mm (3,54 in)	Max. Aspiración Fuel	1,3 m (4,26 ft)
Ø int. Manguera de Agua Salada	42 mm (1,5 in)	Max. Aspiración Agua Salada	4 m (157,48 in)
Ø Int. Man. Entrada de Fuel	12 mm (0,47 in)	Max. Temp. de Agua Salada	32 °C (89,6 °F)
Ø int. Manguera Retorno Fuel	12 mm (0,47 in)	Máximo Ángulo de Instalación	10 °
Capacidad de Batería Mínima	24 V 90 Amps/h		

Detalles de Alternador

Marca	Meccalte	Cos φ	0,8
Modelo	ECP34-1S/4 IP23	Tropicalización	Standard
Tipo de Regulador	DSR	Sistema de Excitación	Brushless
Número de Polos	4	Precisión Regulación de Voltaje**	±1%
Tipo de Aislamiento*	H	Estándares	EN60034-1, IEC 60034-1
Protección IP*	23	Regulación de Frecuencia	Synchronous

Accesorios Opcionales

- Kit Anti Sifón - obligatorio si el generador está bajo nivel del agua
- Sistema Eléctrico motor a 24V
- Kit Oceánico- Filtros de fuel y aceite, rodete bomba agua salada, correa alternador
- Sistema de Escape Seco
- Sistema de Escape
- Filtros de Agua
- Welcome Kit
- Refrigeración por quilla tanto para escape seco o húmedo
- Kit Tubos de inyección doble pared y alarma
- Alarma por bajo nivel de refrigerante
- Filtro decantador agua/diesel
- Separador agua/humo
- Manguera Gasoil
- Manguera de Escape
- Manguera de Agua Salada
- Grifos de Fondo

Para otros requisitos por favor póngase en contacto con el Departamento de Ventas

* Otras protecciones disponibles.

** Con carga de 0 a 100%, variación de velocidad de -2% hasta +5%, 0.8 factor lineal y carga equilibrada.

*** En todas direcciones



Welcome Kit



Descripción General

- Display LCD con luz, 128 x 64 píxeles
- Dos indicadores LED
- Medidas Grupo Electrónico (Ver información de Display)
- Configuración protegida con contraseña
- Indicador de horas de funcionamiento
- Multilenguaje
- Protecciones Grupo Electrónico (Ver Gestión de Alarma)
- Función de Pre calentamiento
- Terminal Preexcitación D+
- Salida CAN bus con el protocolo SAE J2041
- Dos temporizadores multiuso
- Dimensiones 180 x 120 x 55 mm
- Peso 450g

Gestión de Alarma

Apagado (SD)

- Alta Temperatura del refrigerante del motor
- Baja Presión de Aceite
- Sobre velocidad
- Sobrecarga*
- Corto Circuito*
- Sobre corriente*
- Alto/Bajo Voltaje
- Alta/Baja Frecuencia
- Parada de Emergencia

Advertencias (WRN)

- Alta Temperatura del refrigerante del motor
- Baja Presión de Aceite
- Alto/Bajo Voltaje de Batería
- Aviso de Mantenimiento

Sensor Fallos (FLS)

Descripción de Uso

- Modo OFF
- Modo MAN (Manual motor start/stop)
- Modo AUT (Auto motor start/stop)



Kit Armario IP 65

Fuente de Alimentación

- Suministro de Voltaje 12/24V DC Con protección de fusibles
- Consumo 80/51mA

Condiciones de Operación

- Temp. de funcionamiento -20+70°C
- Humedad 95% Sin condensación
- Protección Panel Frontal IP65

Conformidad Estándar

- Directiva de Baja Tensión EN 61010-1:95 +A1:97
- Electromagnético EN 50081-1:94, EN 50081-2:96
- Compatibilidad EN 50082-1:99, EN 50082-2:97

Información de Pantalla

Medida

- L1-L3 Voltaje (V), Frecuencia (Hz), Presión Aceite (bar), Temperatura Refrigerante (°C), Voltaje Batería (V), RPM, Potencia* (kW), Potencia Aparente * (kVA), Intensidad * (A), PF*

Registro Histórico

Equipamiento Opcional

SCO 10 Panel Doble

- SCO 10 panel doble permite la misma operación y funcionalidad que el principal SCO 10. Están conectados con un puerto RS485 con un cable de comunicación, disponible en 12/24/36m.

Kit Armario IP 65

- Panel SCO 10 integrado en un armario eléctrico con protección IP65. Además, el kit incorpora un paro de emergencia y un interruptor de alimentación del panel.

Modulo Extensión Binario Entrada/Salida

IG-IB Puente de conexión Internet

- Para comunicaciones Ethernet / Internet

Transformadores de Corriente

- Permite la lectura de las siguientes medidas del Grupo Intensidad (A), Potencia (kW), Potencia Aparente (kVA) y PF

Transformadores Aislados a la masa

- Unidad transformador voltaje para separar voltaje principal y controlador con ratio de voltaje de (1:1)

* La función especificada necesita los transformadores de voltaje (equipamiento opcional) para poder ver la información en el panel SCO10.

85 GT/GTC - 100 GTA/GTAC

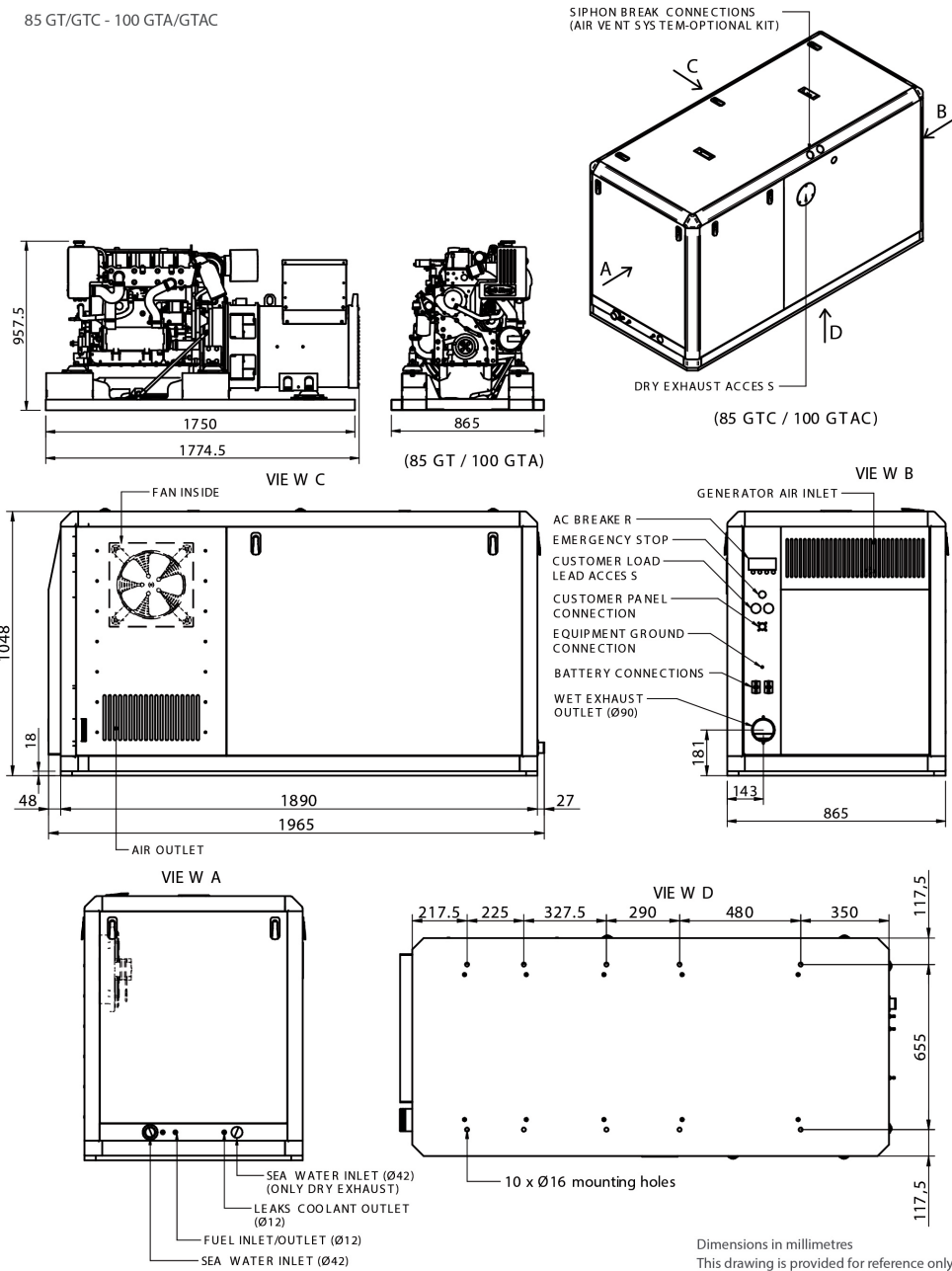

Dimensions in millimetres
 This drawing is provided for reference only.